

19 INCHES

тел. +7 (499) 705-66-02, +7 (351) 219-63-17, info@19inches.su, www.19inches.su, www.19inches.ru

Паспорт
на шкаф серверный
серии SC

(Продукция не подлежит обязательной сертификации)

Рис 1. Сборка шкафа

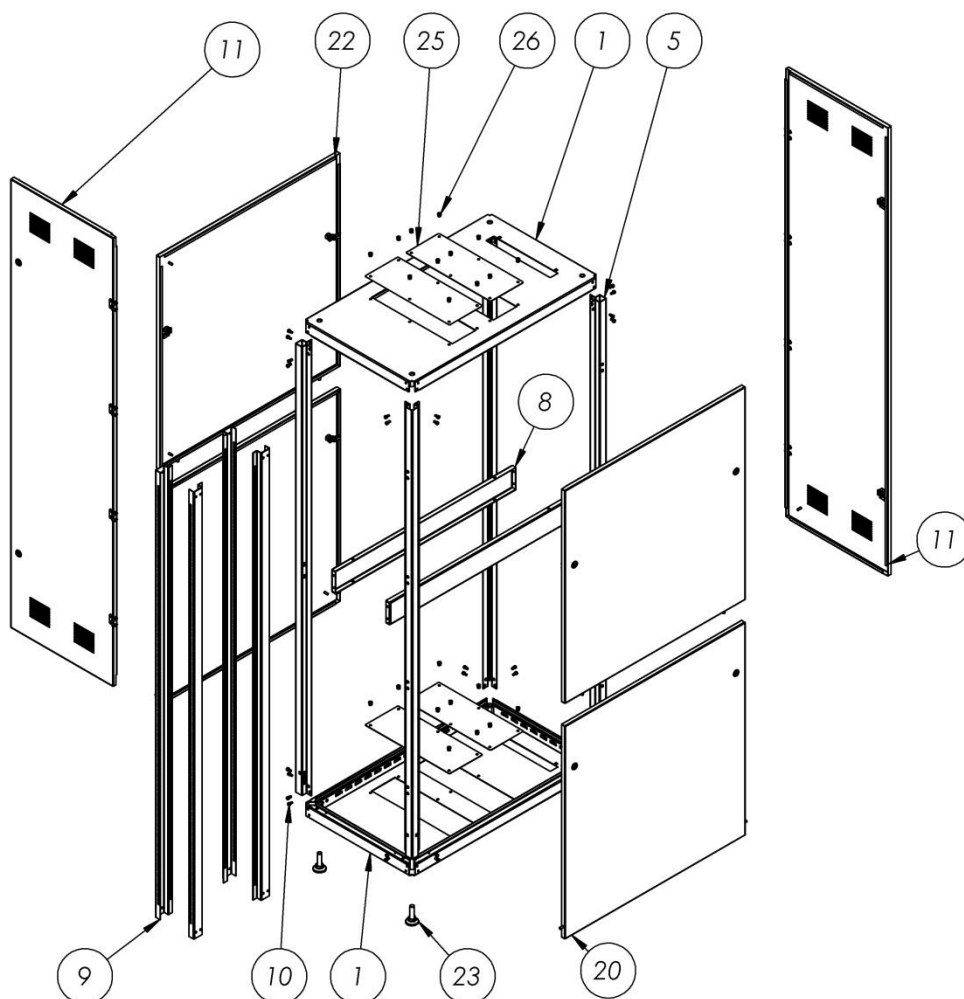

Шкаф серии SC предназначен для монтажа серверного и телекоммуникационного оборудования.

Комплект поставки:

Шкаф SC поставляется в разобранном виде в 7-и упаковках: рис 1, в упаковке **№1** (стрейчпенка, гофрокартон) – крышки 1 – 2 шт., панели средние 8 – 2шт., заглушки 25 – 4шт., комплект крепежей для сборки шкафа и фурнитура, в упаковках **№2, 3** (стрейчпленка) монтажные профили 19” 9 – по 2 шт., в упаковках **№4, 5** (стрейчпленка)– каркасные профили 5 по 2 шт, в упаковке **№6** (стрейчпленка, гофрокартон) – боковые стенки 20, 22 по 2 шт. каждой позиции, в упаковке **№7** (стрейчпленка, гофрокартон) - дверь и задняя стенка 11 – 2шт.

Сборка шкафа SC

Открыть упаковки 1, 4, 5 Рис 1. Вкрутить в одну из крышек 1 ножки 23 в кол-ве 4 шт. вставить, поочередно, в соответствующие прорези в углах крышек 1 каркасные профили 5, совместить отверстия в крышках с соответствующими отверстиями в профилях, зафиксировать при помощи Винтов М6х12 – 32 шт.

Установить средние панели 8 – 2шт. в соответствующие посадочные места каркаса (с боков каркаса), зафиксировать при помощи винтов М6х12 – 4 шт.

Открыть упаковки 2, 3. Установите монтажные профили 19”, зафиксировав их в соответствующих посадочных местах в крышках 1 при помощи винтов м6х12 – 4 шт. При необходимости регулировки устанавливаемых монтажных профилей по глубине, необходимо установить в специально предусмотренную перфорацию в крышках, кузовные гайки с усиками М6.

Установить заглушки в крышки каркаса 4 шт, зафиксировать винтами м6х12 и гайкой м6 - 24 шт.

Открыть упаковку 6. Установите в боковые стенки 20 и 22 поворотные замки - 8 шт. Установите боковые стенки в каркас: нижняя стенка 20 снизу с боков заводится в соответствующие пазы в каркасных профилях 5, сверху фиксируется поворотными замками. Верхняя стенка 22 снизу заводится в соответствующие отверстия в панелях 8, сверху фиксируется поворотными замками.

Открыть упаковку 7. Установите в дверь 11 шарнирные петли 4 шт, зафиксируйте петли винтом М4х10 – 8 шт. Совместите отверстия в прикреплённых к двери петлях с соответствующими отверстиями в одном из каркасных профилей 5, зафиксируйте винтом М4х10 – 8 шт. Установите замок в дверь. Установите в заднюю стенку 11 поворотные замки – 2 шт. Установите заднюю стенку в шкаф: снизу стенка заводится в соответствующие пазы в торцах каркасных профилей, сверху фиксируется поворотными замками.

Шкаф готов к эксплуатации.

